

ТЕХНИЧЕСКА СПЕЦИФИКАЦИЯ НА ПРОЦЕДУРА С ПРЕДМЕТ:
„Изработка и доставка на чукове за мелница АТМ за технологичните нужди на „Брикел”
ЕАД” с реф. № 142001-2017 – ОПнс

1. Технически изисквания към предмета на процедурата:

- 1.1. Предмет: *Изработка и доставка на Чукове за мелница АТМ*
1.2. Количество:

<i>Вид</i>	<i>Количество</i>
Чукове за мелница АТМ по чертеж К-02-28-00Б-Б	1000 бр.

Посочените количества са ориентировъчни и са необходими за оценка на офертите.

1.3. Технически изисквания:

- Чуковете за мелница АТМ трябва да бъдат изработени от стомана марка Ст 70 ХЛ, с твърдост НВ > 217 ед.
- Чуковете за мелница АТМ трябва да бъдат изработени съгласно чертеж К-02-28-00Б-Б, неразделна част от настоящата техническа спецификация.
- Чуковете за мелница АТМ трябва да бъдат изработени съгласно ТУ4112-78269737-001-2005 и другите приложими стандарти.

Не се допуска да се представят различни варианти на офертата. В изпълнение на разпоредбата на чл.48 и чл.49 от ЗОП да се счита добавено „или еквивалентно/и” навсякъде, където в настоящата поръчка са посочени стандарт, спецификация, техническа оценка, техническо одобрение или технически еталон по чл.48, ал.1, т.2 от ЗОП, както и когато са посочени модел, източник, процес, търговска марка, патент, тип, конкретен произход или производство.

При доставка на еквивалент да се посочи еквивалента. В случай, че се предлага еквивалент, участникът трябва да докаже с подходящи средства, включително с чрез доказателствата по чл.52 от ЗОП, че предлаганите решения удовлетворяват по еквивалентен начин изискванията, определени от техническата спецификация.

2. Изисквания относно качеството на изделията, гаранционния срок и отстраняването на дефекти появили се по време на нормалната експлоатация на предмета на процедурата.

2.1. Гаранционен срок.

Гаранционният срок на доставяните изделия трябва да покрива периода на използването им, съгласно предписанията на производителя, но не по-малко от 3600 работни часа.

2.2. Срок за отстраняване на рекламация.

Възложителят има право на следните рекламации:

- за явни недостатъци по изделията, липса или непълнота в придружаващата документация - в момента на доставка на изделията;
- за скрити или неявни недостатъци - в срок до 6 /шест/ месеца от датата на доставка.

В гаранционния срок Изпълнителят заменя всички некачествени изделия изцяло за своя сметка, в това число поема и транспортните разходи за подмяната.

При рекламации, срокът за явяване на специалистите на Изпълнителя ще бъде до 5 календарни дни от предявяване на рекламация от Възложителя, срокът за отстраняване на констатиран дефект и/или подмяна ще бъде 20 работни дни след датата на съставяне и подписването на протокола за рекламация от страна на Възложителя.

3. Начин на изпълнение: по заявка на Възложителя.

Доставките ще се извършват при необходимост, на базата на отделни поръчки, изготвени и подавани от страна на Възложителя.

Възложителят не е длъжен да заяви цялото количество изделия и не носи отговорност за това.

4. Срок за цялостно изпълнение на поръчката: до 12 месеца от датата на сключване на договора и изтичане на гаранционните срокове.

5. Срок за изпълнение на отделните доставки: до 20 работни дни, считано от получаване на заявка от Възложителя.

6. Условия на доставка:

Условия за доставка: *DDP база на Възложителя /Инкотермс 2010/ в град Гълъбово - Извън града, обл. Стара Загора.*

7. Участникът представя при подаване на офертата:

- Проспекти, брошури, каталози на производителя на изделията;
- Декларация за произход (когато е приложимо);
- Сертификати за качество;
- Други документи удостоверяващи съответствието изделията с изискванията на Възложителя;

8. Опаковане при извършване на доставката:

Опаковката е стандартна, подходяща да предпази изделията от повреди по време на транспорта и цели да улесни, пренасянето, товаренето и разтоварването. Опаковката съответства на изискванията за температура и влажност.

9. Документация при извършване на доставка:

9.1. Изделията се придружават от сертификат за произход, издаден от завода производител, с който се гарантира, че доставяната партида отговаря на изискванията на съответните за продукцията стандарти.

9.2. Всяка партида се придружава от отделен сертификат.

9.3. Сертификат - оригинален екземпляр, издаден от Производителя, който съдържа:

- Наименование на завода производител
- Технически данни
- Масата и номера на партидата
- Номера на съответния стандарт

9.4. Приемо - предавателен протокол;

9.5. Фактура – оригинал

ИЗГОТВИЛ:

Иван Монеv

Ръководител отдел „Търговски“

80/111

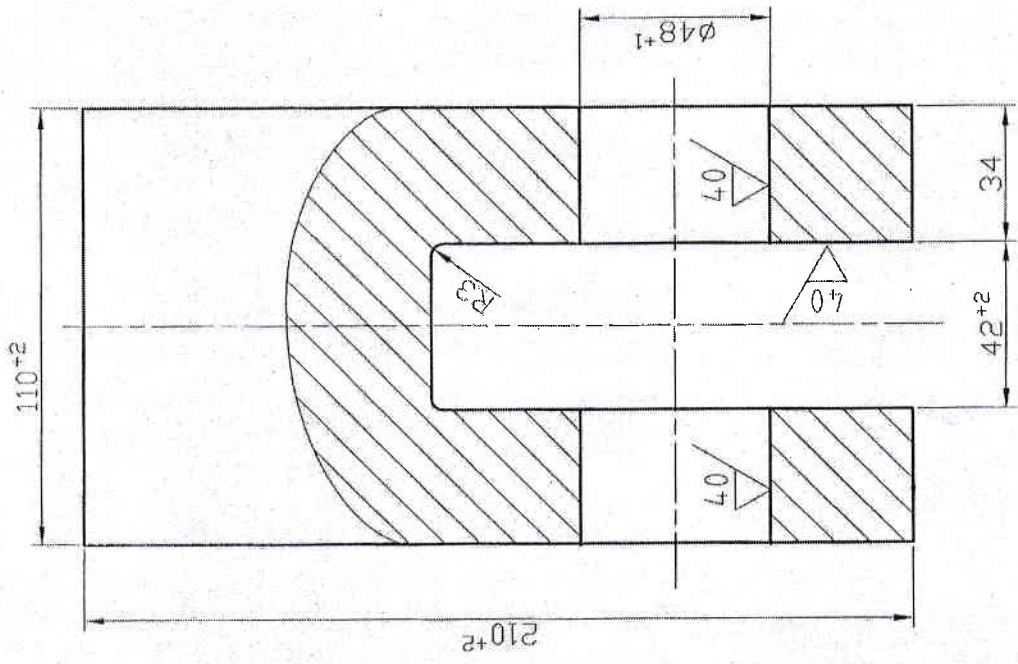
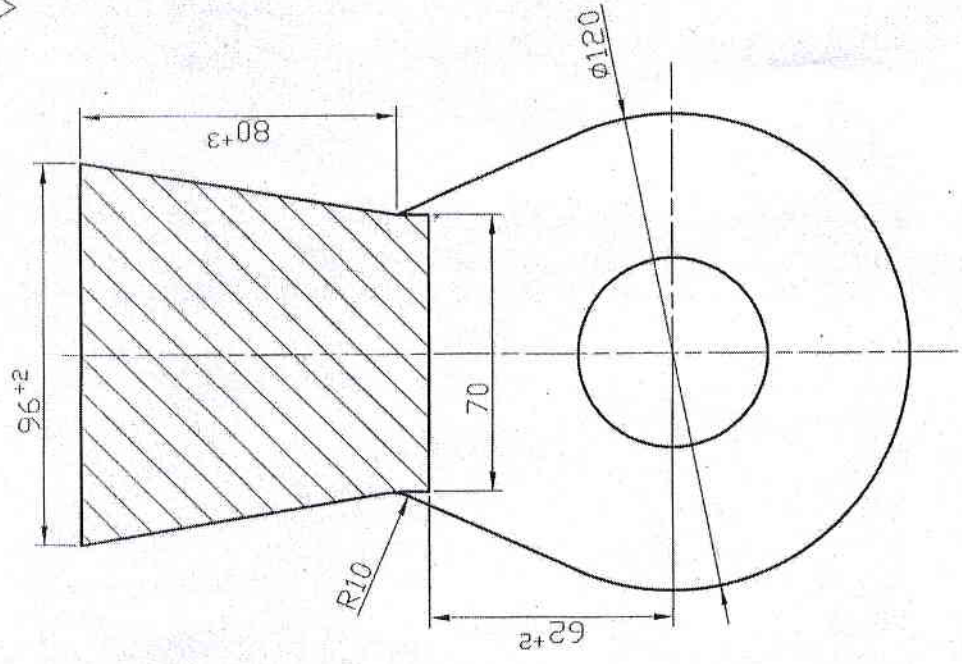

Забележка:

1. При огливка на чука сърцето на отвора ф48 да бъде добре боядисано, да даде гладкост без механична обработка.
2. Неозначените радиуси R=5.
3. Допустими отклонения на теллото ± 3%.
4. Твърдост HB>217 ед.

Мелница АТМ и ШМТ		К-02-28-00Б-Б	
Изм.	Бр.	№ на докум	Подпис
Чертан	Николова	27.02	
Разработил	инж. Т. Пачинова	2017г	
Н-к отдел	инж. Д. Стоянов		
ЧУК		Маса	Машаб
70X11		II	
ТУ+112-78269737-001-2005		Лист	вс. листа
"БРИКЕЛ"-ЕАД		гр. Гълъбово	